

MC nylon wheel



[JZ-617-R]



[JZ-617-S]



[JZ-617-D]

商品介紹 Product description

- 1.一體拉伸成型支架。
- 2.一體成型雙軸單輪。
- 3.雙層滾珠設計。
- 4.加大雙波盤。

- 材質：PA輪 (特殊配方工程尼龍輪)
- 用途：重工業、重負荷物流台車、重型機械設備、廚房設備及食品業。

1. One-piece stretch forming bracket.
2. One-piece dual-shaft single wheel.
3. Double-layer ball design.
4. Increase the double-wave disc.

- Material: PA wheel (custom engineered nylon wheel)
- Uses: Heavy industry, heavy-duty logistics carts, heavy machinery, kitchen & food equipment.

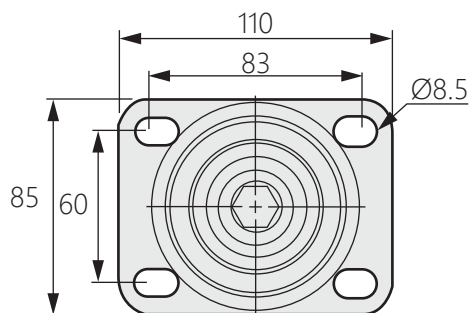

底板尺寸

商品型號	輪子	輪徑 (W1)	輪寬 (W2)	安裝高度 (H)	底板尺寸 (L1*L2)	孔距 (P1-P2)	孔徑 (D2)	荷重 (KG)
JZ-617-1-1_	PA	50	45	80	110*85	83*60	9	300
JZ-617-1-2_		63		94				400
JZ-617-1-3_		75		107				500

JZ-617-1系列可選配R固定/S活動/D邊煞

商品型號	輪子	輪徑 (W1)	輪寬 (W2)	安裝高度 (H)	底板尺寸 (L1*L2)	孔距 (P1-P2)	牙桿尺寸 (H2)	荷重 (KG)
JZ-617-2-1_	PA	50	45	80	110*85	83*60	M20*40	300
JZ-617-2-2_		63		94				400
JZ-617-2-3_		75		107				500

JZ-617-2系列可選配S活動/D邊煞

商品型號	輪子	輪徑 (W1)	輪寬 (W2)	安裝高度 (H)	底板尺寸 (L1*L2)	孔距 (P1-P2)	孔頂尺寸 (D2)	荷重 (KG)
JZ-617-3-1_	PA	50	45	80	110*85	83*60	Ø16	300
JZ-617-3-2_		63		94				400
JZ-617-3-3_		75		107				500

JZ-617-3系列可選配S活動/D邊煞